



HEIZEN MIT GAS



# Heizen mit Gas

Sauber, sicher und platzsparend





# WIR LIEFERN IHNEN NACHHALTIGE LÖSUNGEN

ALLES AUS EINER HAND

## **Aus Tradition gut**

Vom Brennerspezialisten haben wir uns in über 90 Jahren zum Komplettanbieter für Heizungs- und Klimatechnik entwickelt – verbunden durch eine intelligente Regelungstechnik. Wir verfügen über Wissen zu allen Energieträgern und finden so die beste Lösung für Ihr Zuhause. bösch Systeme arbeiten komfortabel und zuverlässig, denn bei uns sind alle Komponenten perfekt aufeinander abgestimmt. Weil wir nicht nur Produkte verkaufen, sondern nachhaltige Lösungen anbieten!

## **Familienunternehmen mit Weitblick**

Als inhabergeführtes, österreichisches Familienunternehmen nehmen wir unsere Verantwortung wahr und bekennen uns zu einer lebenswerten Umwelt – auch für die nachkommenden Generationen. Durch nachhaltiges Wachstum geben wir Kund\*innen und Mitarbeiter\*innen die Sicherheit eines zuverlässigen Partners, über Generationen hinweg.

## **Persönlich, vor Ort und einsatzbereit**

Sinnvolle Serviceleistungen komplettieren unser Portfolio. Unsere geschulten Mitarbeiter\*innen im Service verfügen über langjährige Erfahrung in der Heizungsbranche. Über 250 Servicetechniker\*innen sind täglich rund um die Uhr für Sie da. Ein kurzer Anruf genügt und wir sind rasch und verlässlich vor Ort. In unseren Kundendienstfahrzeugen führen wir alle gängigen Ersatzteile mit. Zusätzlich zu unserem „fahrenden Lager“ stellen wir die Nachlieferung von Ersatzteilen innerhalb von 24 Stunden per Overnight Express sicher.





## SYSTEMLÖSUNGEN À LA BÖSCH

SPARSAM, SICHER UND ERPROBT

Abgestimmte Komponenten sorgen mit unseren Gasheizungen für ein optimales Zusammenspiel. Das ergibt die perfekte Lösung für Ein- oder Mehrfamilienhäuser sowie Hotels und Gewerbebetriebe. Weitblick und Erfahrung ist gefragt, denn abgestimmte Wärmesysteme arbeiten nachhaltiger als Insellösungen. Nur wenn Wärmeerzeuger, Wärme- und Warmwasserspeicher, Regelung und Wärmeübertragung zusammenspielen, lassen sich Energieeinsatz und Effizienz optimal gestalten.



Jahrzehnte lange Erfahrung mit Gas-Brennwert Heizzentralen macht bösch zu einem anerkannten Spezialisten in diesem Bereich. Das breite Produktportfolio bietet das passende Gerät für alle Ansprüche.



Sinnvolle Serviceleistungen komplettieren unser Portfolio. Unsere geschulten Mitarbeiter\*innen im Service verfügen über langjährige Erfahrung in der Heizungsbranche. Über 250 Servicetechniker\*innen sind täglich rund um die Uhr für Sie da. Unsere individuellen Wartungspakete geben Ihnen Sicherheit und machen die Kosten transparent und leicht kalkulierbar.



Der Bedarf an warmem und heißem Wasser ist in jedem Haushalt unterschiedlich. Ein richtig ausgelegtes bösch System stellt jederzeit und sofort die ausreichende Wassermenge bereit. Hygienisch sauber und in der angeforderten Menge.



Gas-Brennwert-Heizzentralen sind vollwertige Heizungssysteme und trotzdem flexibel mit anderen (bestehenden) Heizsystemen und Solaranlagen kombinierbar. Das bringt noch mehr Freiheit und Komfort für Sie.



## HEIZEN MIT GAS

### KOMFORTABEL UND SAUBER

Heizen mit Gas hat viele Vorteile. Es ist kein Lagerraum nötig, die Brennstoff-Nachbestellung ist überflüssig. Eine Gas-Heizzentrale arbeitet nahezu geräuschlos und funktioniert eigentlich „von alleine“.

Und auch die Umwelt kommt nicht zu kurz, einerseits arbeitet die ausgereifte Brennwertechnik extrem sparsam und effizient. Andererseits hat die Umstellung vom fossilen Erdgas zum nachhaltigen „grünen Gas“ bereits begonnen und wird die nächsten Jahre – quasi unmerklich für die Anwender – weiter voranschreiten.



# GRÜNES GAS – DAS GAS DER ZUKUNFT

## DIE VORTEILE AUF EINEN BLICK

# CO<sub>2</sub>

### Grünes Gas = Komplett CO<sub>2</sub>-neutral

Grünes Gas ist ein Wegbereiter der Energiewende. Mit diesen Ressourcen aus Österreich lässt sich heizen genauso wie Auto fahren: Abfälle der Land- und Forstwirtschaft und überschüssiger Grüner Strom machen das möglich. Weder Biogas noch Synthese-Gas verursachen klimaschädliche Emissionen und sind somit zu 100 Prozent CO<sub>2</sub>-neutral.



### bösch ist Green Gas ready

Im umfangreichen bösch Sortiment werden Sie bei allen Gas-Heizzentralen das „Green Gas Ready“-Icon finden. Damit bestätigen wir, dass unsere Produkte für den Betrieb mit erneuerbarem Gas geeignet sind.



### Das Gas der Zukunft

Biogas und Synthese-Gas wird den Mix an erneuerbaren Energien in Zukunft immer stärker bereichern. Österreichs Gaswirtschaft hat es sich zum Ziel gesetzt, bis 2050 Erdgas weitgehend durch erneuerbares Gas zu ersetzen. Mit einer bösch Heizung können Sie dem gelassen entgegen sehen. Gleiche Leistung, gleiches Gerät – aber nachhaltiger Brennstoff.



[gruenes-gas.at](https://gruenes-gas.at)

# HEIZUNGSSANIERUNG MIT GAS







## EINE GUTE IDEE!

Eine Heizungssanierung mit einem neuen Gas-Brennwertkessel ist auch heute eine sehr gute Investition. Geringerer Gasverbrauch und mehr Komfort sind das Ergebnis.

Das Gasnetz ist in Österreich sehr gut ausgebaut und sichert hunderttausenden Haushalten ein behagliches Zuhause mit angenehmer Raumwärme bzw. Warmwasser. Der Austausch einer alten Gasheizung oder der Ersatz für einen Ölkessel, lässt sich mit sehr geringem Aufwand und in kurzer Zeit realisieren. Hierbei spielt es keine Rolle, ob eine Fußbodenheizung oder Radiatoren die Wärme verteilen. Die gewünschte Temperatur wird von der Gasheizung zur richtigen Zeit zur Verfügung gestellt.

Fossile Energieträger werden seit Jahren verwendet, um Häuser oder Wohnungen zu beheizen. Gas ist hier die umweltfreundlichste und auch zukunftsfähigste Variante. Neue Technologien ermöglichen schon jetzt ein Einsatz von Biogas („GreenGas“).

## AM BEISPIEL ÖLHEIZUNG AUF GAS-BRENNWERTHEIZUNG

1.	<b>Prüfen ob Einbau einer Wärmepumpe oder einer Biomasse-Heizung möglich.</b> Eventuell macht auch ein hybrides System (zwei Energieerzeuger nebeneinander) Sinn.	
2.	<b>Gasanschluss an das Versorgungsnetz sicherstellen</b> Alternativ den Wechsel zu Flüssiggas in Betracht ziehen	
3.	<b>Schornstein ggf. für Brennwerttechnik vorbereiten</b>	
4.	<b>Heizkörper ggf. austauschen</b>	
5.	<b>Heizöltank ausbauen und Gasanschluss legen</b>	
6.	<b>Neue Gasheizung einbauen</b>	

### WELCHE VORTEILE ERGEBEN SICH BEI EINER SANIERUNG AUF EINE NEUE GASHEIZUNG?

- Wenn Sie bisher mit Öl geheizt haben, ergibt sich eine große Platzersparnis da kein Öltank mehr notwendig ist.
- Tanken vor der Heizperiode ist nicht mehr nötig. Gas steht über Erdleitungen immer zur Verfügung.
- Die Energiekosten werden monatlich abgerechnet – Sie können so auch von niedrigeren Preisen profitieren.
- Eine Sanierung auf einen neuen Gas-Brennwertkessel bringt bis zu 30 % Einsparung an Energiekosten mit sich.
- Dies ist die günstigste und einfachste Art der Heizungssanierung.



# BEWÄHRTE TECHNOLOGIE AUF DEM NEUESTEN STAND

## WAS IST BRENNWERTTECHNIK?

Die Brennwerttechnik ist eine besonders sparsame Art der Wärmeerzeugung, denn durch sie kann man aus einem Brennstoff bis zu 111 % Energie gewinnen. Das funktioniert ganz einfach:

Bei der Verbrennung von Erdgas entsteht 100 % Wärme. Während des Verbrennungsvorgangs verbindet sich der im Erdgas enthaltene Wasserstoff mit dem Sauerstoff aus der Verbrennungsluft zu Wasserdampf. Dieser entstandene Wasserdampf enthält Wärmeenergie, die bei herkömmlichen Heizungsanlagen nicht genutzt wird und durch das heiße Abgas über den Schornstein verloren geht.

Ein Brennwertgerät hingegen nutzt diese Wärmeenergie, indem der Wasserdampf so weit abgekühlt wird, dass er kondensiert und wieder zu flüssigem Wasser wird. Zur Kühlung des Wasserdampfes nutzt man üblicherweise die Rücklauftemperatur des Heizungssystems. Die Temperatur des Rücklaufwassers muss unter 57 °C liegen, denn erst unterhalb dieses Temperaturpunktes wird der Wasserdampf wieder zu Wasser. Dies erreichen Brennwertgeräte über einen extra dafür ausgelegten Wärmetauscher. Das entstehende Kondensatwasser kann bei Geräten bis zu einer Größe von 400 kW in die Abwasserleitung geführt werden.

Durch die Nutzung der Wärmeenergie des Wasserdampfes erzielen Gas-Brennwertgeräte Wirkungsgrade bis zu 111 %. Auf diese Weise werden nicht nur die Energiekosten durch einen geringeren Gasverbrauch gesenkt – gleichzeitig werden auch die Emissionen verringert und somit die Umwelt geschont.

### Was ist der Unterschied zwischen Brennwert- und Heizwerttechnik?

Der Heizwert wird auch unterer Heizwert (Hu) genannt. Er bezeichnet die Wärmeenergie, die bei der Verbrennung eines Brennstoffs freigesetzt wird. Damit unterscheidet er sich vom Brennwert, der zusätzlich die Energie berücksichtigt, die beim Aufheizen der Abgase entsteht und durch Kondensationswärme wieder freigesetzt wird. Der Brennwert ist somit die „komplettere“ Kennzahl, welche die gesamte Wärmeenergie eines Verbrennungsvorgangs berücksichtigt.

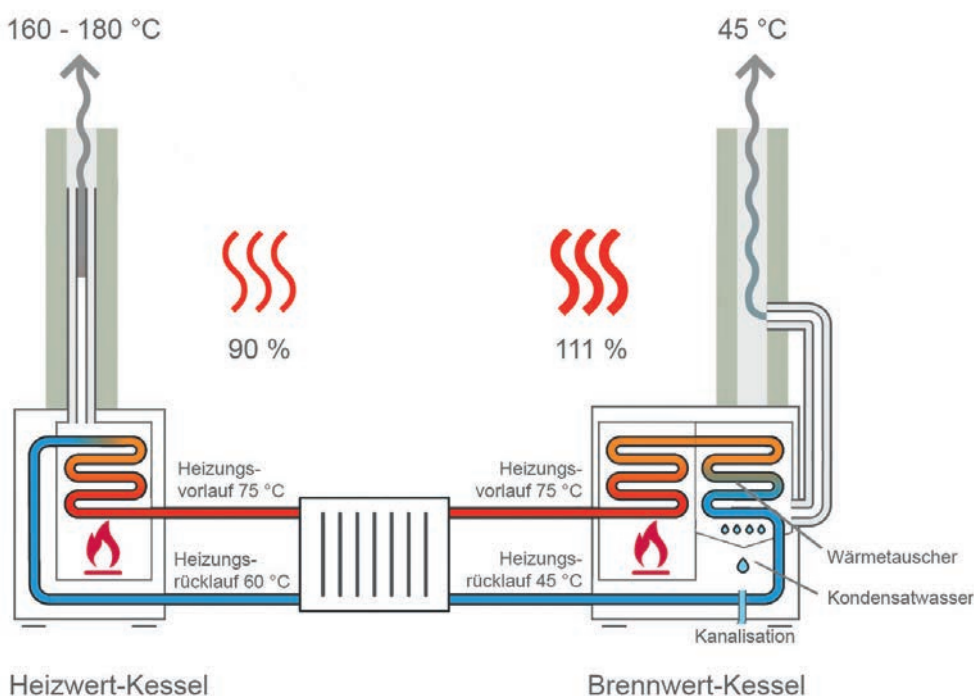

# WELCHES IST DAS RICHTIGE PRODUKT?

LÖSUNGEN FÜR ALLE ANSPRÜCHE



## Gasheizung WTC-GW

<b>Brennstoff</b>	Gas
<b>Vorteile</b>	<ul style="list-style-type: none"><li>⊕ am neuesten Stand von Technik und Design</li><li>⊕ für sehr niedrige Heizlasten geeignet (1,9 kW)</li><li>⊕ sehr leise im Betrieb</li></ul>
<b>Empfehlung</b>	Einsatz im Neubau für anspruchsvolle Anlagen



## Gasheizung QLXR

<b>Brennstoff</b>	Gas
<b>Vorteile</b>	<ul style="list-style-type: none"><li>⊕ ein sehr breites Leistungsspektrum von 3,5 bis 60 kW</li><li>⊕ Vollausrüstung ohne Mehrpreis</li><li>⊕ Edelstahl-Wärmetauscher für eine hohe Lebensdauer</li></ul>
<b>Empfehlung</b>	Speziell für die Sanierung geeignet



## Gasheizung VMAX

<b>Brennstoff</b>	Gas
<b>Vorteile</b>	<ul style="list-style-type: none"><li>⊕ großer Wärmetauscher für unkomplizierte Sanierungen</li><li>⊕ kompakte Bauweise und robuste Ausführung</li><li>⊕ 100 % Edelstahl Wärmetauscher</li></ul>
<b>Empfehlung</b>	für Sanierungen im Mehrfamilienhaus





# MODULATIONSVERGLEICH

## MODULATIONSBEREICHE GAS-BRENNWERT GERÄTE BIS 100 KW

### FÜR EIN- UND ZWEIFAMILIENHÄUSER



#### WTC-GW

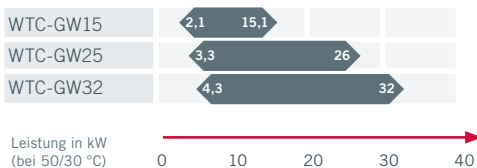

Um die Leistung an den aktuellen Wärmebedarf anzupassen, muss die Heizung entsprechend reagieren. Entweder schaltet sie sich laufend ein- und aus oder sie „moduliert“. Das heißt, sie kann ihre Leistung in einem bestimmten Ausmaß stufenlos anpassen. Das verlängert die Lebensdauer des Gerätes, spart Energie und ermöglicht einen leisen Betrieb. Unsere Gas-Brennwert-Geräte verfügen über breite Modulationsbereiche und sind daher effizient und langlebig.



#### QLX-R

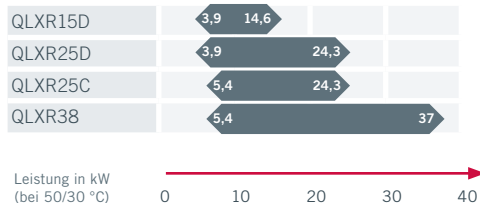

### FÜR GEWERBE UND HÖHERE LEISTUNGEN



#### WTC-GW

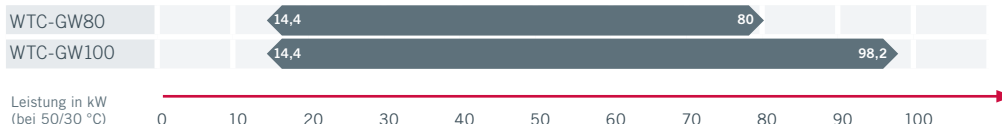

#### QLXR

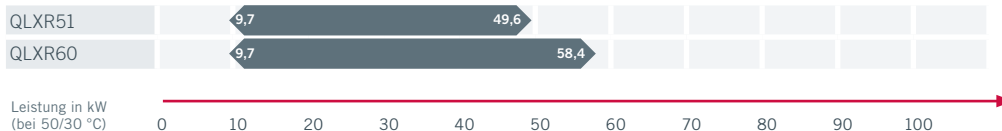

#### VMAX

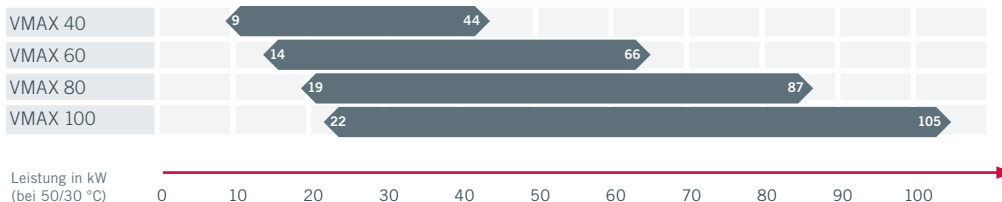

# BÖSCH GAS-BRENNWERT-HEIZZENTRALEN IM ÜBERBLICK

FÜR JEDEN ANSPRUCH DIE PASSENDE LÖSUNG



## WTC-GW

A



- ⊕ Wandhängende Hochleistungs-Gas-Brennwert-Heizzentrale
- ⊕ Heiz- und Kombizentrale
- ⊕ Eingebaute Hocheffizienzpumpe
- ⊕ Systemgerät mit Klartext-Farbdisplay und WiFi-Steuerung
- ⊕ Leistungsbereich 1,9 bis 32,0 kW

>> Mehr auf Seite 20 und 21



## LINEA QLXR

A



- ⊕ Wandhängende Hochleistungs-Gas-Brennwert-Heizzentrale
- ⊕ Heizzentrale mit drehzahl geregelter Energiesparpumpe
- ⊕ Leistungsbereich 3,5 bis 58,4 kW
- ⊕ Optional mit ATAG One Raumregler oder QAA-Raumgerät

>> Mehr auf Seite 22 und 23



## LINEA QLXR25C

A



- ⊕ Wandhängende Hochleistungs-Gas-Brennwert-Heizzentrale
- ⊕ Integrierter 14-Liter-Brauchwasserspeicher
- ⊕ Leistungsbereich 4,9 bis 24,3 kW
- ⊕ Optional mit ATAG One Raumregler oder QAA-Raumgerät

>> Mehr auf Seite 22



# BÖSCH GAS-GROSSKESSEL IM ÜBERBLICK

FÜR JEDEN ANSPRUCH DIE PASSENDE LÖSUNG



## WTC-GW BIS 100 KW

A



- ⊕ Hocheffiziente, wandhängende Gas-Brennwert-Heizzentrale
- ⊕ Leistungsbereich 13,1 bis 98,2 kW
- ⊕ Hoher Wirkungsgrad von bis zu 110 %

>> Mehr auf Seite 20 und 21



## VMAX BIS 100 KW

A



- ⊕ Anschlussfertige Kompakt-Heizzentrale mit minimalem Platzbedarf (< 0,55 m<sup>2</sup> für 100 kW)
- ⊕ Modulierender Vormisch-Gasbrenner garantiert einen energiesparenden Betrieb
- ⊕ Voll-Edelstahlkessel mit großer Wassermenge

>> Mehr auf Seite 24 und 25

### Legende



Die Energieeffizienzklasse gibt Auskunft über die Effizienz bei der Nutzung eines Gerätes.



Die Inbetriebnahme durch einen ausgebildeten bösch-Kundendiensttechniker ist inbegriffen.



Das 5-Jahre-Sorglospaket ist optional erhältlich.



Heizen mit Gas – wirtschaftlich, nachhaltig und effizient.



# AUSSTATTUNGSVERGLEICH

DIESE VORTEILE WERDEN SIE ÜBERZEUGEN

Ausstattung	Vorteile	WTC-GW	
		WTC-GW15 WTC-GW80 WTC-GW25 WTC-GW100 WTC-GW32	WTC-GW25C
Wandhängendes Gerät	Platzsparende Montageart für mehr Flexibilität beim Montageort	●	●
Bodenstehendes Gerät	Geringste Stellfläche für große Leistung		
Modulationsbereich	Ein großer Modulationsbereich verlängert die Lebensdauer des Gerätes, spart Energie und ermöglicht einen leisen Betrieb	1:7	1:7
Wärmetauscher	Langlebig, robust und effizient	Aluminum	Aluminum
Heizkreise (nur Kesselregler)	Basisanwendungen ohne weitere Regelungsoptionen möglich, trotzdem viele Optionen	1*	1*
Energieeffizienzklasse	Sparsame, effiziente Geräte – neutral bewertet	A	A
Betrieb raumluftabhängig und -unabhängig möglich	Flexible Aufstellmöglichkeiten	●	●
Warmwasser im Durchlaufprinzip	Schnelle, hygienische Warmwasserbereitung ohne Platzbedarf für einen Speicher		●
Warmwasser durch externen Speicher	Höchster Warmwasserkomfort mit immer ausreichend Warmwasser	●	
Integrierte Abgasrückschlagklappe	Platzsparend und sicher		
Green Gas Ready***	Für zukünftige, erneuerbare Alternativenergien vorbereitet	●	●
Brennstoff	Für Anschluss an Gasnetz oder eigenen Gastank geeignet	Erdgas Flüssiggas	Erdgas Flüssiggas
Einsatzbereich	Abgestimmte Geräte für die Bedürfnisse bei unterschiedlichen Anwendungen	EFH/MFH/ Gewerbe	EFH
Farbdisplay	Bester Bedienkomfort	●	●
Online Aufschaltung (optional)	Steuerung der Heizung bequem über Handy, Tablett ...	●	●

\* optional auch mehrere Heizkreise/Pumpenkreise möglich

\*\* mit optionalem Bausatz auch Flüssiggas möglich

\*\*\* Green Gas nach ÖVGW Richtlinie G10



Ausstattung	Vorteile	QLXR		VMAX
		QLXR 15D QLXR 25D QLXR 38 QLXR 51 QLXR 60	QLXR 25C	VMAX 40 VMAX 60 VMAX 80 VMAX 100
Wandhängendes Gerät	Platzsparende Montageart für mehr Flexibilität beim Montageort	●	●	
Bodenstehendes Gerät	Geringste Stellfläche für große Leistung			●
Modulationsbereich	Ein großer Modulationsbereich verlängert die Lebensdauer des Gerätes, spart Energie und ermöglicht einen leisen Betrieb	1:5	1:5	1:5
Wärmetauscher	Langlebig, robust und effizient	Edelstahl	Edelstahl	Edelstahl
Heizkreise (nur Kesselregler)	Basisanwendungen ohne weitere Regelungsoptionen möglich, trotzdem viele Optionen	1*	1*	1*
Energieeffizienzklasse	Sparsame, effiziente Geräte – neutral bewertet	A	A	A
Betrieb raumluftabhängig und -unabhängig möglich	Flexible Aufstellmöglichkeiten	●	●	●
Warmwasser im Durchlaufprinzip	Schnelle, hygienische Warmwasserbereitung ohne Platzbedarf für einen Speicher		●	
Warmwasser durch externen Speicher	Höchster Warmwasserkomfort mit immer ausreichend Warmwasser	●		●
Integrierte Abgasrückschlagklappe	Platzsparend und sicher	●	●	
Green Gas Ready***	Für zukünftige, erneuerbare Alternativenenergien vorbereitet	●	●	●
Brennstoff	Für Anschluss an Gasnetz oder eigenen Gastank geeignet	Erdgas Flüssiggas**	Erdgas Flüssiggas**	Erdgas Flüssiggas
Einsatzbereich	Abgestimmte Geräte für die Bedürfnisse bei unterschiedlichen Anwendungen	EFH/MFH/ Gewerbe	EFH	MFH/Gewerbe
Farbdisplay	Bester Bedienkomfort			
Online Aufschaltung (optional)	Steuerung der Heizung bequem über Handy, Tablett ...	●	●	

\* optional auch mehrere Heizkreise/Pumpenkreise möglich

\*\* mit optionalem Bausatz auch Flüssiggas möglich

\*\*\* Green Gas nach ÖVGW Richtlinie G10

# GAS-BRENNWERT WANDHEIZZENTRALE WTC-GW

## IDEAL FÜR NEUBAUTEN MIT ANSPRÜCHEN AN DESIGN & EFFIZIENZ

Die WTC-GW erfüllt alle Ansprüche an Design und hohe Effizienz. Technisch ausgereift kann die Heizzentrale auf mehrere Mischkreise und Solar erweitert werden. So versorgt sie Ihr Heim sparsam und rund um die Uhr mit Wärme und Warmwasser. Hier ist alles perfekt durchdacht. Die einzelnen Bauteile – wie Brenner, Wärmetauscher, Pumpe, Gas- und Luft-Zufuhr sowie Gebläse – sind nicht nur übersichtlich angeordnet – alles ist leicht zugänglich. Das spart Zeit bei der Wartung und erleichtert zudem die Installation.

### VORTEILE, DIE IHNEN GEFALLEN WERDEN!

#### Handwerkergerechte Montage, durchdacht bis ins Detail

Die WTC-GW Serie ist so konfektioniert und vorbereitet, dass sie einfach montiert werden kann. Das beginnt schon beim Auspacken des Geräts. Der in die Verpackung integrierte Schutzsockel aus Styropor hat zwei praktische Grifföffnungen, mit deren Hilfe das Gerät einfach in die Montageschiene gehoben werden kann. Wenn das Gerät hängt, lässt es sich dank der intelligenten Nivelliereinrichtung in kürzester Zeit exakt ins Lot bringen. Dies ist im Praxisalltag eine besonders wertvolle Montagehilfe.

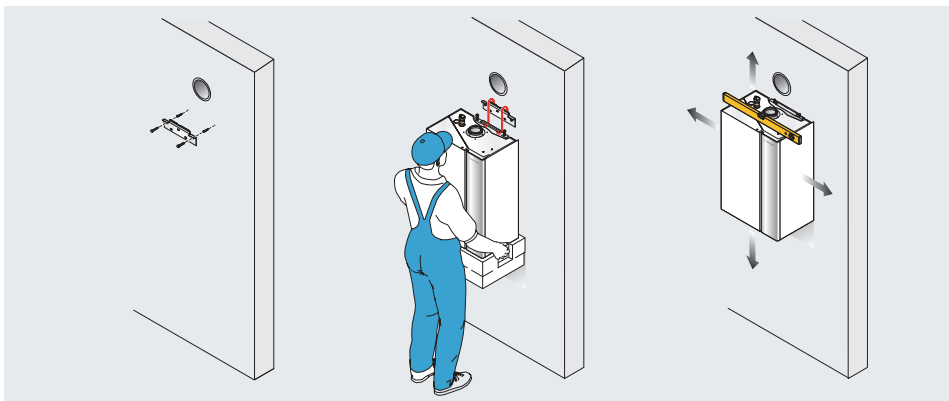

#### Der Hochleistungswärmetauscher für höchste Effizienz:

Der weiterentwickelte Hochleistungswärmetauscher ist das Herz des Brennwertgeräts. Produziert aus Aluminium-Silizium-Sandguss, zeichnet er sich durch eine hohe Wärmeleitfähigkeit (7 x besser als Edelstahl), Effizienz, Robustheit und Langlebigkeit aus. Durch den Sandguss besitzt das Metall einen glasähnlichen Überzug, der einen natürlichen Schutz vor Korrosion und Schmutz bietet.

#### Modulierend bis 1,9 kW. Weniger ist mehr

Das selbstkalibrierende SCOT-System der WTC-GW sichert auch bei unterschiedlicher Zusammensetzung des Brennstoffs Gas stets die optimale Verbrennungsqualität. Das ist eine bewährte und zuverlässige Technologie, die optimale Effizienz, Sparsamkeit und Funktionssicherheit gewährleistet und das weitestgehend unabhängig vom Einsatzort oder der Gaszusammensetzung, Speziell wenn Sie in Zukunft auf Green Gas umstellen wollen haben Sie bereits jetzt die besten Voraussetzungen für diesen neuen Brennstoff.

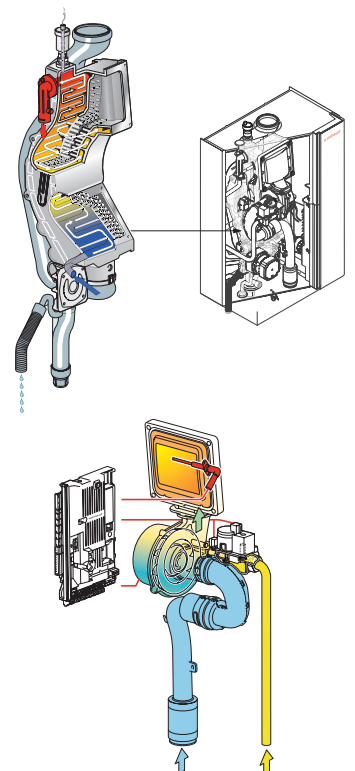





# AUFBAU WTC-GW

ALLE DETAILS AUF EINEN BLICK

Ein Hochleistungswärmetauscher aus Aluminium Silizium mit höchster Wärmeleitfähigkeit.

Sehr niedriges Betriebsgeräusch durch die maximale modulierende Drehzahlanspassung des Gebläses.

Klare Symbolik (Grün, Gelb, Rot) und einfache Systemkontrolle über den LED-Funktionsbalken.

Gleichbleibende und saubere Verbrennung auch bei kleinster Leistung mit der einzigartigen SCOT-Verbrennungsregelung.

Bedienung und Einstellung der WTC-Systeme erfolgt über die Bedieneinheit am Gerät oder optional im Wohnraum, per APP oder Web.

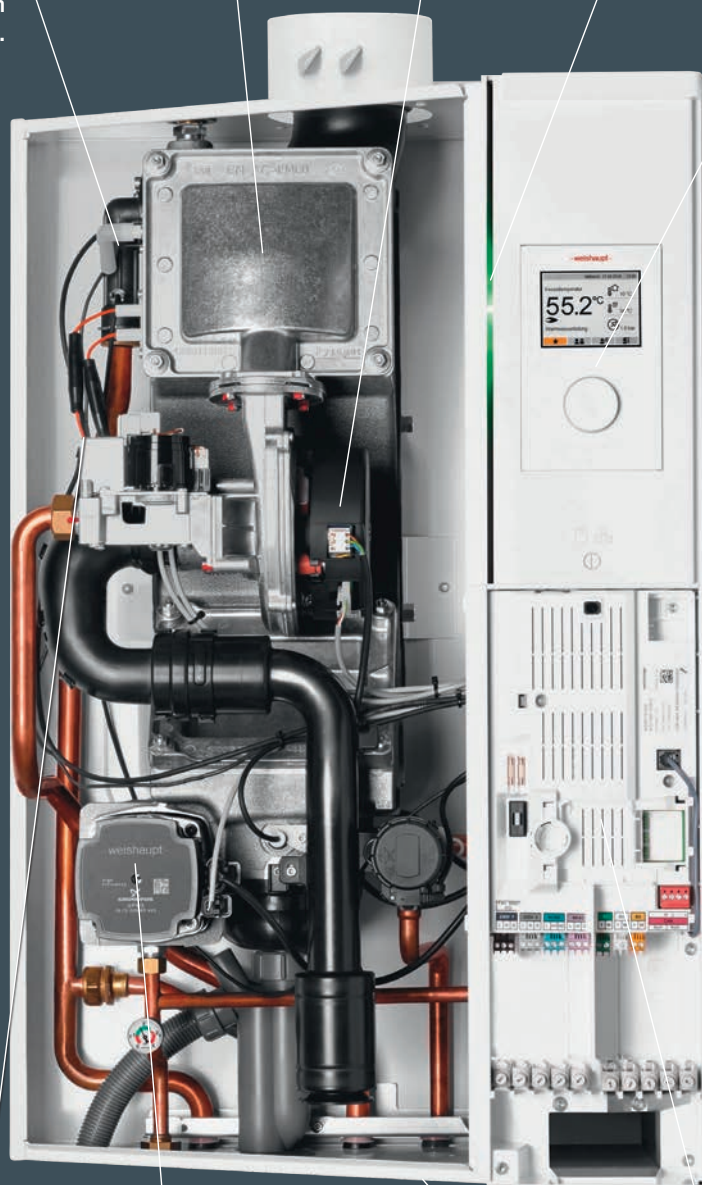

Die Gasart wird analysiert und der Kessel stellt sich automatisch auf optimale Verbrennung ein.

Der Stromverbrauch der integrierten Energiespumpen wird durch den um 20 % reduzierten Wasserwiderstand des Wärmetauschers noch weiter gesenkt.

Ein formvollendetes Gehäuse welches auch sichtbar im Wohnraum angewendet werden kann.

Heizkreise sind durch optional erhältliche Erweiterungsmodule einfach ausbaubar. WTC-GW ist für die Anforderungen einfach anzupassen.

# GAS-BRENNWERT WANDHEIZZENTRALE QLXR

## SPEZIELL FÜR SANIERUNGEN MIT HOHEN SYSTEMTECHNISCHEN ANSPRÜCHEN

QLXR ist unser Gas-Wandgerät mit der längsten Historie. Hier erhalten Sie den neuesten Stand der Technik und das in einem über Jahre erprobtem Gerät mit hoher Ausfallsicherheit.

QLXR besticht durch das breite Leistungsangebot und die Vielzahl an möglichen Optionen. Speziell im Bereich der Sanierung findet die QLXR das perfekte Arbeitsumfeld.



### VORTEILE, DIE IHNEN GEFALLEN WERDEN!

#### Qualität, die sich bezahlt macht

Mit unserer Gas-Brennwert-Heizzentrale QLXR bieten wir Ihnen eine Gasheizung für höchste Ansprüche. In diesem Gerät steckt jede Menge Know-how und Technik: Optimale Verbrennung, bestmögliche Energieausbeute, spürbare Energie- und Kosteneinsparungen – kombiniert mit einer intelligenten Regelung. **Also von allem nur das Beste!**

#### Auf dem neusten Stand

Die QLXR Heizzentralen entsprechen den aktuellen Erfordernissen moderner Niedrigenergie-Häuser und sind auch bei einer Heizungssanierung die perfekte Wahl. Mittels Clip-In Modulen ist die Regelung sehr einfach auf bis zu 3 Module erweiterbar – ohne zusätzliche, externe Regelung. Sollte eine nachträgliche Erweiterung der Heizkreise notwendig sein, ist auch dies jederzeit möglich.

#### Eine „Kombi“ die Sinn macht

QLXR gibt es auch als sogenanntes Kombigerät. Im integrierten Brauchwasserspeicher stehen jederzeit 14 Liter für den kurzfristigen Warmwasserbedarf zur Verfügung. Wird mehr benötigt, schaltet das System um und das durchströmende Wasser wird direkt und ohne Energieverluste erwärmt. So haben Sie mit der QLXR25C jederzeit ausreichend Warmwasser für Dusche und Bad zur Verfügung.

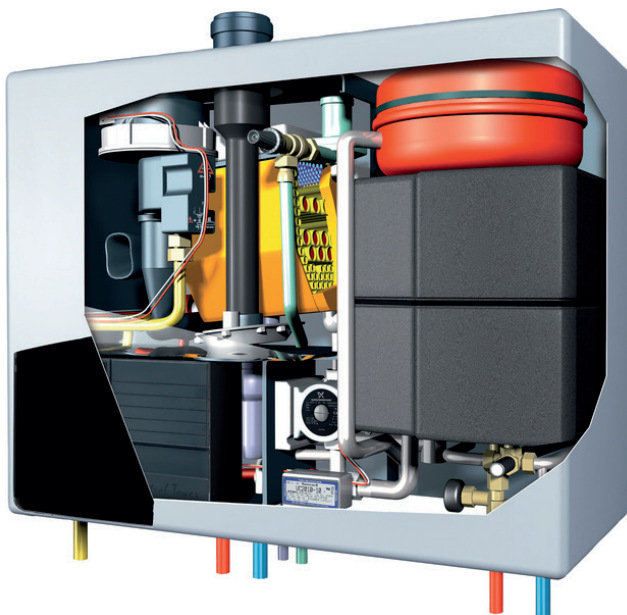



# AUFBAU QLXR

ALLE DETAILS AUF EINEN BLICK

OSS-Edelstahlwärmetauscher mit Selbstreinigungseffekt durch gleichgerichtete Strömung von Abgas und Kondenswasser.

Raumluftabhängiger und unabhängiger Betrieb möglich.

Der OSS-HE-Wärmetauscher trägt dank seiner speziellen Konstruktion wesentlich zur dauerhaft hohen Effizienz, Langlebigkeit und Umweltfreundlichkeit bei.

Kondensatwanne

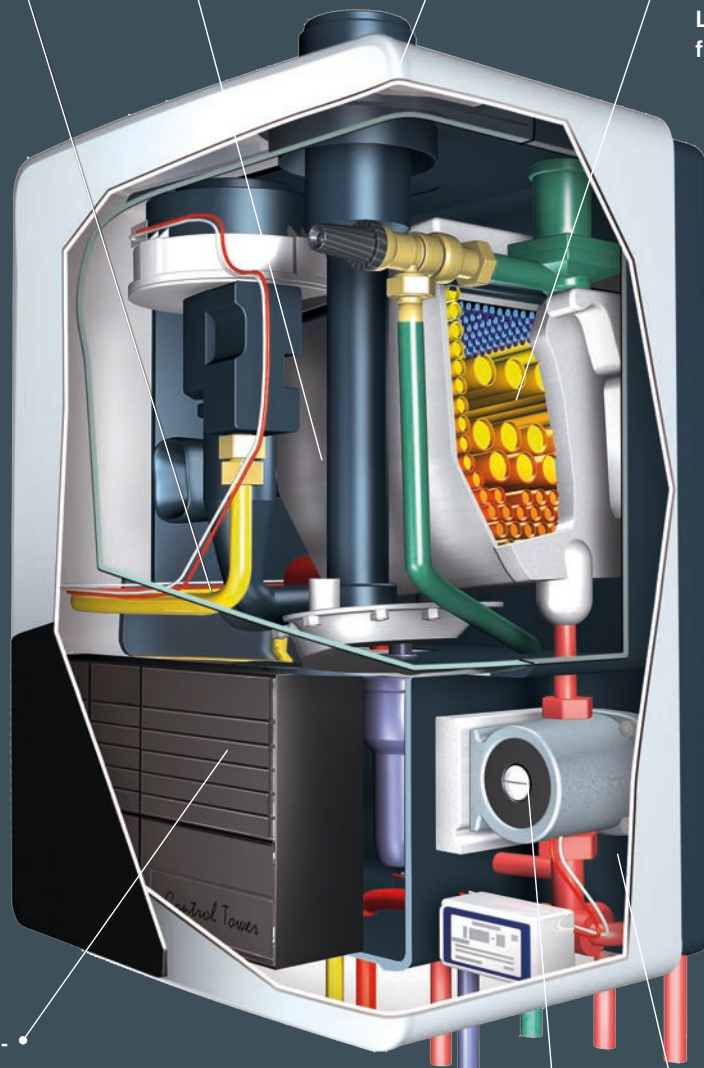

Controll-Tower mit Feuerungsautomat – einfache Bedienung mittels Tasten und Drehknopf

Integriertes 3-Wege Umschaltventil und Plattenwärmetauscher bei Kombigerät QLXR25C.

Die modulierende Hocheffizienzpumpe passt die Wasserumlaufmenge im Heizkreis dem tatsächlichen Wärmebedarf an und unterstützt dadurch einen hohen Brennwertnutzen.



# GAS-BRENNWERT STANDZENTRALE VMAX

## GROSSE LEISTUNG AUF KLEINER FLÄCHE

VMAX bedeutet umgangssprachlich Höchstgeschwindigkeit, Power oder aber auch Leistung. All diese Beschreibungen vereinen sich in der Gas-Brennwert Standzentrale VMAX. Dieser eignet sich hervorragend für die Anwendung in der Sanierung. Eine Einbindung erneuerbarer Energien, z.B. Solarthermie, ist mit dieser Kesselserie hydraulisch, wie auch regeltechnisch sehr einfach möglich. So schafft die Sanierung ein hocheffizientes System.



### VORTEILE, DIE IHNEN GEFALLEN WERDEN!

#### **Sanierung leicht gemacht**

Die hydraulische Einbindung gestaltet sich aufgrund der hohen Wassermenge im Wärmetauscher sehr einfach. Die getrennten Rückläufe (Hoch- und Niedertemperatur) sorgen für eine optimale Schichtung im Kessel und erhöhen die Effizienz.

#### **Nur das beste Material**

Der Wärmetauscher ist zu 100 % aus Edelstahl gefertigt und hat eine sehr glatte Oberfläche. Neben der hohen Resistenz gegen Korrosion ist der Selbstreinigungseffekt bei Anwendung dieses Materials ein sehr großer Vorteil. Dieser erhöht die Lebensdauer des Kessels und senkt die Wartungskosten.

#### **Sie kommen um jede Ecke**

Der VMAX lässt sich leicht transportieren und in den Aufstellraum einbringen. Mit seinen Baumaßen ist er in der Grundfläche mit der eines Kühlschranks vergleichbar. So haben Sie Platz bei der Installation und Einbringung.



# AUFBAU VMAX

ALLE DETAILS AUF EINEN BLICK

Edelstahl Wärmetauscher mit glatter Oberfläche. Dadurch entsteht ein Selbstreinigungseffekt, welche dem Wärmetauscher zu einer hohen Lebensdauer verhilft. Zudem ist Edelstahl ein sehr unkompliziertes Material in Bezug auf den Kontakt mit Heizungswasser.

Senkrecht eingebauter Brenner. Klare Symbolik (Grün, Gelb, Rot) und einfache Systemkontrolle über den LED-Funktionsbalken.

Für alle Gasarten geeignet. VMAX kann mit allen gängigen Gasarten betrieben werden. Auch beim Einsatz von Flüssiggas ist kein zusätzliches Zubehör notwendig. Das macht den Einsatz um vieles einfacher.

Das HYDROSTABLE System. Die besondere Konzeption des VMAX, der die Beschränkungen der Minimaldurchflussmenge beseitigt, erlaubt dem Heizkessel, gegenüber der Systemdurchflussmenge, unabhängig zu betreiben. Es ergibt sich damit eine „hydraulische Entkopplung“. Dies hat den Vorteil, dass keine hydraulische Weiche verwendet werden muss.

Getrennte Hoch- und Niedertemperaturrückläufe. Die geringe Geschwindigkeit des Heizungswassers – in Kombination mit getrennten Hoch- und Niedertemperaturrückläufen und einer Konzipierung mit zwei Rücklaufanschlüssen – begünstigt die Schichtung des Warmwasservor- und Kaltwasserrücklaufs. Das gewährleistet eine optimale Leistung über die gesamte Heizperiode.

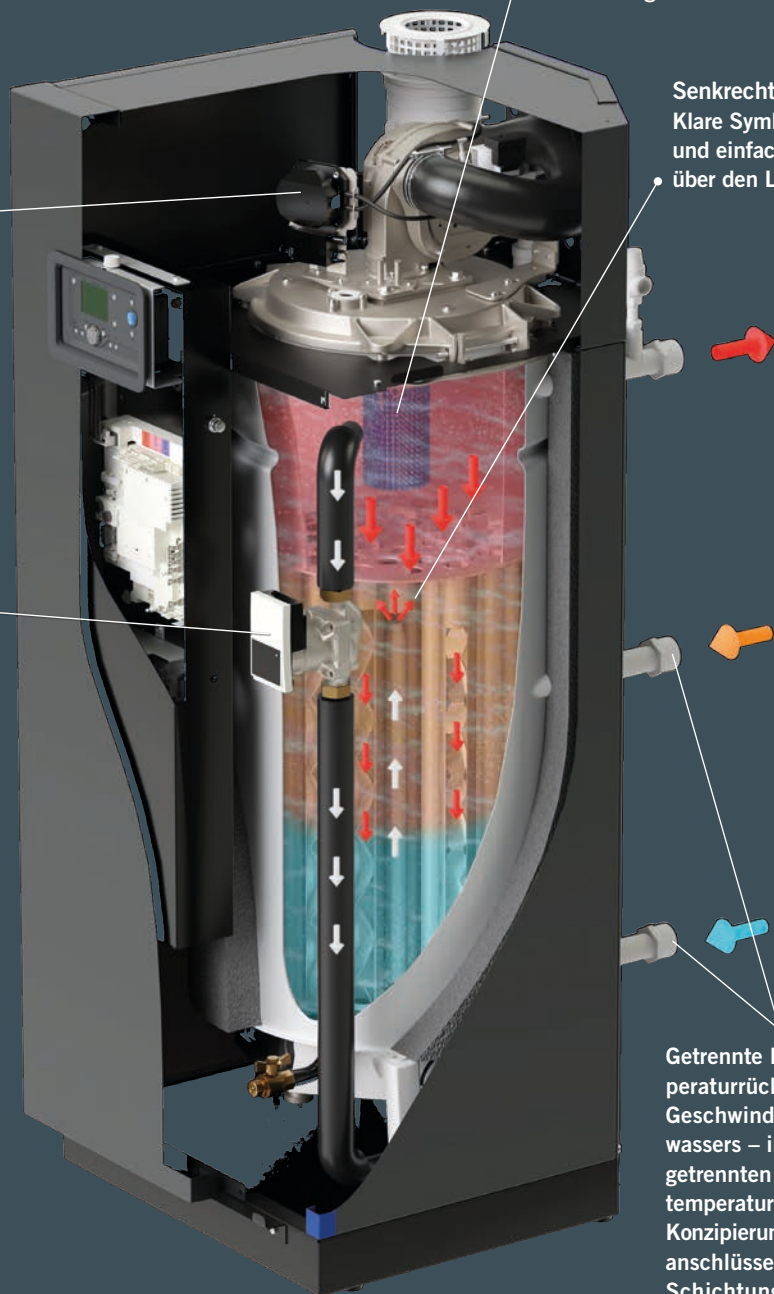

# BÖSCH SYSTEMWELT

## ANLAGENBEISPIELE

### QLXR SYSTEM MIT 2 HEIZKREISEN UND TRINKWARMWASSERSPEICHER

- Häufiges System bei Sanierung von Einfamilienhäusern
- Betrieb von Fußbodenheizung und Radiatoren
- Hoher Warmwasserkomfort durch Trinkwarmwasser-Speicher mit elektrischer Nachheizung

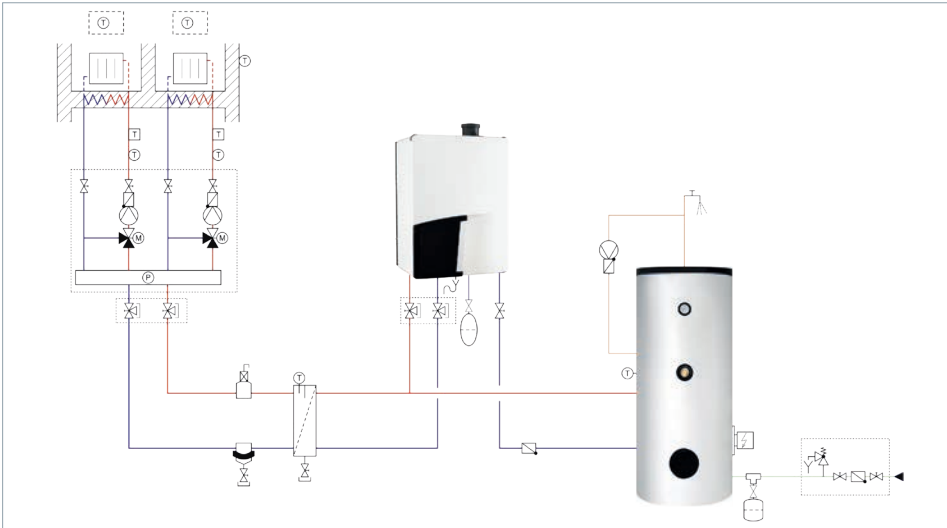

### WTC-GW SYSTEM MIT 2 HEIZKREISEN UND WÄRMEPUMPENBOILER

- Brauchwasser-Wärmepumpe übernimmt Warmwasserproduktion für höchste Effizienz und niedrige Betriebskosten
- Einsatz der Heizung nur für Raumwärme
- Im Sommer nur die Wärmepumpe für Warmwasserbereitung im Betrieb

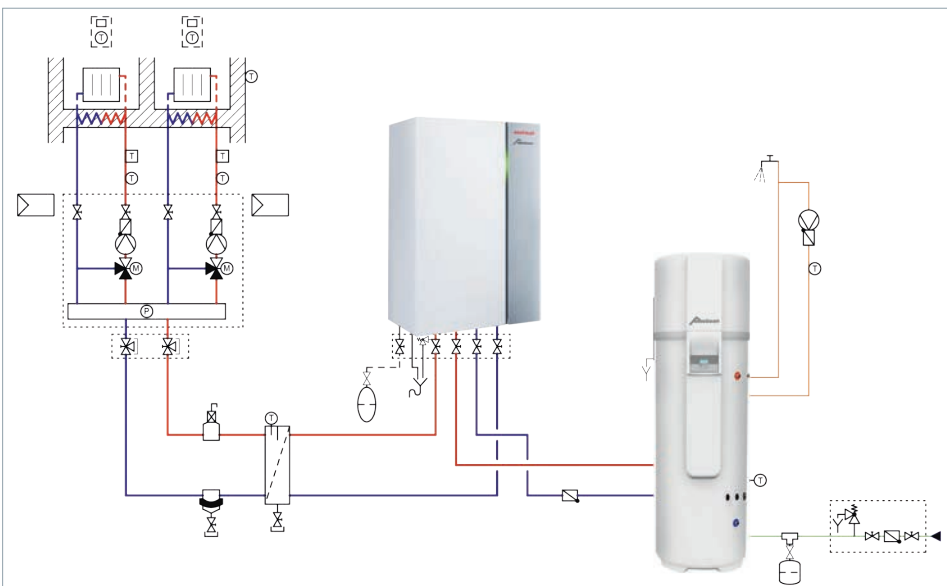



### VMAX: SYSTEM MIT 2 HEIZKREISEN, EMMA SYSTEMSPEICHER UND SOLAREINBINDUNG

- ⊕ Besonders flexibles System
- ⊕ Beispiel mit zwei Heizkreisen, Solaranlage und EMMA Systemspeicher
- ⊕ Auch hervorragend für Sanierungen geeignet

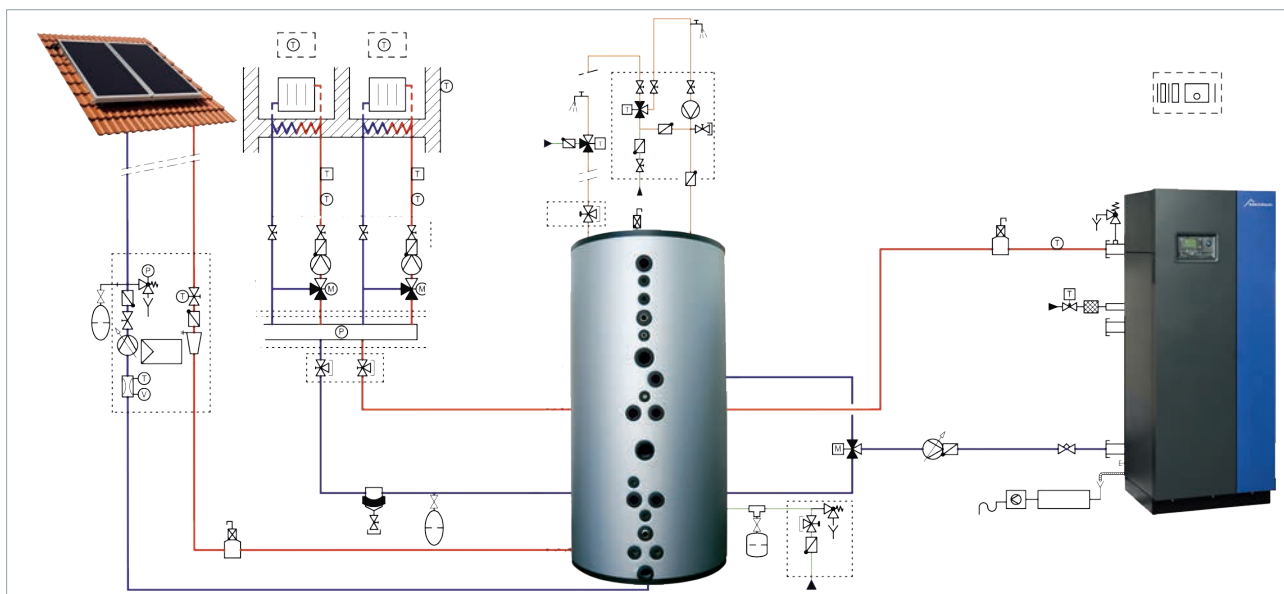



## PASSENDE WARMWASSERSPEICHER

### ZU UNSEREN GAS-BRENNWERTGERÄTEN:

Mit dem Einsatz einer modernen Gasheizung werden Sie sowohl den Wärme- als auch den Warmwasserkomfort steigern. Alles funktioniert vollautomatisch, Sie müssen sich um nichts kümmern.

Die Hygiene des Warmwassers ist ein weiterer, sehr wichtiger Punkt der beachtet werden sollte. Mit dem Einsatz eines bösch Warmwasserspeichers werden auch hier höchste Ansprüche befriedigt. Das Warmwasser wird gespeichert und bedarfsgerecht in der besten Qualität zur Verfügung gestellt.

Um nun herauszufinden, wie groß der Warmwasserspeicher sein sollte, gilt eine einfache Faustregel: **50 Liter pro Bewohner**

Haben Sie einen 4 Personen Haushalt, sollte also zumindest ein 200 Liter Warmwasserspeicher eingesetzt werden.

### WELCHE SPEICHER PASSEN ZU UNSEREN GAS HEIZUNGEN:



#### EMAILSPEICHER OHNE WÄRMETAUSCHER

Unsere preiswerte und universelle Lösung. Die hochwertige Emailbeschichtung nach DIN 4753 mit Magnesium-Sicherheitsanode (ab 600 Liter mit Fremdstrom-Anode) macht diesen Speicher extrem temperaturbeständig und langlebig.

TWW-Speicher Email*	S../E
Inhalt l	200 bis 1.000
Anzahl Wärmetauscher	–
Einsatzgebiet	Elektrospeicher

\*Alle Speicher können zusätzlich mit einer E-Patrone ausgestattet werden.





### EMAILSPEICHER MIT EINEM GLATTROHRWÄRMETAUSCHER

Unsere preiswerte und universelle Lösung für Sie. Die hochwertige Emailbeschichtung nach DIN 4753 mit Magnesium-Sicherheitsanode (ab 600 l mit Fremdstrom-Anode) macht diesen Speicher extrem temperaturbeständig und langlebig.

TWW-Speicher Email*	S../R/E
Inhalt l	160 bis 1.000
Anzahl Wärmetauscher	1
Einsatzgebiet	Öl, Gas und feste Brennstoffe

\*Alle Speicher können zusätzlich mit einer E-Patrone ausgestattet werden.



### EMAILSPEICHER FÜR SOLARANLAGEN

Hochwertiger Email beschichteter Speicher, speziell optimiert für die Nutzung mit einer thermischen Solaranlage. Zwei groß dimensionierte Glattrohrwärmetauscher, fest eingeschweißt, sorgen für optimale Energieausbeute.

TWW-Speicher Email*	S../RR/E
Inhalt l	300 bis 1.000
Anzahl Wärmetauscher	2
Einsatzgebiet	Solaranlagen

\*Alle Speicher können zusätzlich mit einer E-Patrone ausgestattet werden.



### SYSTEMSPEICHER EMMA

Systemspeicher mit integriertem Edelstahl-Wellrohrregister für die hygienische und energieeffiziente Warmwasserbereitung. Die spezielle Wärmeschichtung über thermische Weichen sorgt für einen äußerst effizienten Betrieb.

TWW-Speicher Email*	EMMA
Inhalt l	560 bis 1.750
Anzahl Wärmetauscher	1
Einsatzgebiet	Alle Energieträger

\*Alle Speicher können zusätzlich mit einer E-Patrone ausgestattet werden.

# TECHNISCHE DATEN WTC-GW

Bezeichnung		WTC-GW15H/W	WTC-GW25H/W	WTC-GW32H/W	WTC-GW25C
Betriebsweise		modulierend	modulierend	modulierend	modulierend
Nennheizleistung bei 50/30 °C	<b>kW</b>	2,1–15,1	3,3–26	4,3–32	3,3–26
80/60 °C	<b>kW</b>	1,9–13,7	2,9–23,6	3,9–30	2,9–23,6
Nennwärmebelastung	<b>kW</b>	14	24	30,5	24
Normnutzungsgrad nach DIN4702-8 bei 40/30 °C	<b>%</b>	110,4	110,3	109,6	110,3
Abgastemperatur bei 50/30 °C	<b>°C</b>	43	41	45	42
80/60 °C	<b>°C</b>	61	61	62	61
Abgasmassenstrom	<b>kg/h</b>	23	39,6	50,4	39,6
Restförderdruck Gebläse	<b>Pa</b>	76	116	152	116
Gasdurchsatz	<b>m³/h</b>	1,4	2,4	3,05	2,4
Kondensatmenge bei 50/30 °C	<b>l/h</b>	1,3	2,5	2,38	2,5
Wasserinhalt Kessel	<b>l</b>	2,2	3,1	3,2	3,1
Betriebsdruck max.	<b>bar</b>	3	3	3	3
Kesseltemperatur max.	<b>°C</b>	85	85	85	85
Elektrischer Anschluss	<b>V/Hz</b>	230/50	230/50	230/50	230/50
Leistungsaufnahme bei 230V/50Hz (min–max)	<b>W</b>	3,6–39	3–74	3–76	3–74
Kesselpumpe integriert		Ja	Ja	Ja	Ja
Schutzart nach EN60529		IPX4D	IPX4D	IPX4D	IPX4D
Gewicht netto	<b>kg</b>	41	46	49	49
TWW-Dauerleistung 10/40 °C	<b>l/min</b>	–	–	–	13,3

#### Hinweise:

- Gasfließdruck: Erdgas (min–max): 17–30 mbar / Flüssiggas: 50 mbar
- Nutzbare Restförderhöhe der eingebauten Umwälzpumpe siehe Planungsinformationen [www.myboesch.at](http://www.myboesch.at)
- Ausführung „W“ mit integriertem Umschaltventil für TWW-Bereitung

Bezeichnung		WTC-GW80	WTC-GW100
Betriebsweise		modulierend	modulierend
Nennheizleistung bei 50/30 °C	<b>kW</b>	14,4–80	14,4–98,2
80/60 °C	<b>kW</b>	13,1–75	13,1–91,8
Nennwärmebelastung	<b>kW</b>	77	94
Normnutzungsgrad nach DIN4702-8 bei 40/30 °C	<b>%</b>	109,9	109,7
Abgastemperatur bei 50/30 °C	<b>°C</b>	44	47
80/60 °C	<b>°C</b>	62	66
Abgasmassenstrom	<b>kg/h</b>	128,16	156,6
Restförderdruck Gebläse	<b>Pa</b>	156	218
Gasdurchsatz	<b>m³/h</b>	7,7	9,4
Kondensatmenge bei 50/30 °C	<b>l/h</b>	5,5	6,7
Wasserinhalt Kessel	<b>l</b>	10,7	10,7
Betriebsdruck max.	<b>bar</b>	6	6
Kesseltemperatur max.	<b>°C</b>	85	85
Elektrischer Anschluss	<b>V/Hz</b>	230/50	230/50
Leistungsaufnahme bei 230V/50Hz (min–max)	<b>W</b>	3–114	3–176
Kesselpumpe integriert		Nein	Nein
Schutzart nach EN60529		IPX4D	IPX4D
Gewicht netto	<b>kg</b>	95	95

#### Hinweise:

- Gasfließdruck: Erdgas (min–max): 17–30 mbar / Flüssiggas: 50 mbar
- Druckverlust Heizzentrale siehe Planungsinformationen [www.myboesch.at](http://www.myboesch.at)



# TECHNISCHE DATEN QLXR

Bezeichnung		QLXR15D	QLXR25D	QLXR38	QLXR51	QLXR60	QLXR25C
Betriebsweise		modulierend	modulierend	modulierend	modulierend	modulierend	modulierend
Nennheizleistung bei 50/30 °C	<b>kW</b>	3,9–14,6	3,9–24,3	5,4–37	9,7–49,6	9,7–58,4	5,4–24,3
80/60 °C	<b>kW</b>	3,5–13,3	3,5–22,1	4,9–33,6	8,8–44,9	8,8–52,9	4,9–22,1
Max. Wärmebelastung bezogen auf Hu	<b>kW</b>	13,5	22,5	34,2	45,9	54	22,5
Normnutzungsgrad nach DIN4702-8 bei 50/30 °C	<b>%</b>	107	107	107	107	107	107
bei 75/60 °C	<b>%</b>	97,7	99,5	97,4	97,3	97,3	99,5
Normnutzungsgrad nach EN677	<b>%</b>	109,7	109,7	109,7	109,7	109,7	109,7
Abgastemperatur bei 50/30 °C	<b>°C</b>	42	42	42	45	45	42
80/60 °C	<b>°C</b>	68	68	68	70	70	68
Abgasmassenstrom (9 % CO <sub>2</sub> )	<b>kg/h</b>	21,6	36	57,6	75,6	90	36
Restförderdruck Gebläse	<b>Pa</b>	27	73	75	72	110	64
Gasdurchsatz	<b>m<sup>3</sup>/h</b>	0,36–1,43	0,36–2,38	0,5–3,62	0,96–4,86	0,9–5,72	0,5–3,62
CO-Emission max.	<b>mg/kWh</b>	5	5,4	5,4	5	5	5,4
NOx-Emission nach DIN4702-8 max.	<b>mg/kWh</b>	13,6	14,2	15,4	13,6	13,5	14,2
Kondensatmenge bei 50/30 °C	<b>l/h</b>	1,9	3	4,4	5,9	6,9	4,4
Wasserinhalt Kessel	<b>l</b>	3,5	3,5	5	7	7	5
Betriebsdruck Heizung min.	<b>bar</b>	1	1	1	1	1	1
max.	<b>bar</b>	3	3	3	3	3	3
Kesseltemperatur max.	<b>°C</b>	85	85	85	85	85	85
Elektrischer Anschluss	<b>V/Hz</b>	230/50	230/50	230/50	230/50	230/50	230/50
Leistungsaufnahme bei 230V/50Hz min.	<b>W</b>	10	10	10	10	10	10
max.	<b>W</b>	83	104	133	136	155	104
Kesselpumpe integriert		Ja	Ja	Ja	Ja	Ja	Ja
Schutzart nach EN60529		IPX0D	IPX0D	IPX0D	IPX0D	IPX0D	IPX0D
Geräusche	<b>dB(A)</b>	<46	<47	<50	<54	<57	<47
TWW-Dauerleistung 10/45/80 °C	<b>l/min</b>	–	–	–	–	–	10,7
Gewicht netto	<b>kg</b>	50	50	53	64	64	73

#### Hinweise:

- Gasfließdruck (min–max): 18–30 mbar
  - Nennbelastung QLXR25C bei TWW-Betrieb: 31,5 kW
  - Nutzbare Restförderhöhe der eingebauten Umwälzpumpe siehe Planungsinformationen [www.myboesch.at](http://www.myboesch.at)
  - Bei QLXR51 und QLXR60 ist eine hydraulische Weiche bzw. ein Plattenwärmetauscher notwendig.
- In Verbindung mit Pufferspeichern wird ein Plattenwärmetauscher empfohlen.

# TECHNISCHE DATEN VMAX

Bezeichnung		VMAX40	VMAX60	VMAX80	VMAX100
Nennheizleistung bei 50/30 °C	<b>kW</b>	9–44	14–66	19–87	22–105
80/60 °C	<b>kW</b>	8–40	12–60	17–80	20–97
Max. Wärmebelastung bezogen auf Hu	<b>kW</b>	42	62	83	100
Normnutzungsgrad nach DIN4702-8 40/30 °C	<b>%</b>	110,4	109,2	110	110,4
75/60 °C	<b>%</b>	96,9	97,4	97,5	98,3
Abgastemperatur bei Nennheizleistung 80/60 °C max.	<b>°C</b>	74	85	76	82
Abgasmassenstrom (9 % CO <sub>2</sub> )	<b>g/s</b>	19	28,3	39	47
Restförderdruck Gebläse	<b>Pa</b>	135	162	145	140
Gasdurchsatz	<b>m<sup>3</sup>/h</b>	0,9–4,4	1,3–6,6	1,8–8,8	2,1–10,6
Gasfließdruck	<b>mbar</b>	17–25	17–25	17–25	17–25
NO <sub>x</sub> -Emission nach DIN4702-8 max.	<b>mg/MJ</b>	11	14	14	10
Kondensatmenge bei 40/30 °C	<b>l/h</b>	5,7	8,5	11,3	14,2
Wasserseitiger Widerstand (ΔT = 15 K)	<b>mbar</b>	28	62	37	53
Wasserseitiger Widerstand (ΔT = 20 K)	<b>mbar</b>	16	35	21	30
Nennwassermenge (ΔT=15K)	<b>m<sup>3</sup>/h</b>	2,3	3,9	5,1	6,3
Nennwassermenge (ΔT=20K)	<b>m<sup>3</sup>/h</b>	1,7	2,6	3,4	4,2
Wasserinhalt Kessel	<b>l</b>	94	88	136	128
Betriebsdruck Heizung min.	<b>bar</b>	1	1	1	1
max.	<b>bar</b>	4	4	4	4
Kesseltemperatur max.	<b>°C</b>	83	83	83	83
Elektrischer Anschluss	<b>V/Hz</b>	230/50	230/50	230/50	230/50
Leistungsaufnahme bei 230V/50Hz min.	<b>W</b>	8	5	8	8
max.	<b>W</b>	150	160	260	320
Gewicht netto	<b>kg</b>	134	140	215	225

## Hinweise:

- Gasfließdruck
- Erdgas (min–max): 17–25 mbar
- Flüssiggas: 50 mbar
- Max. Spreizung VL/RL für Vollast: 35 K
- Integrierte Kesselüberwachung: Bei Überschreitung einer maximalen Temperaturspreizung VL zu RL von 35 K beginnt der Kessel seine Leistung zu reduzieren. Bei einer Spreizung >51 K erfolgt eine temporäre Kesselabschaltung. Sinkt die Spreizung wieder unter 20 K, erfolgt ein Neustart des Kessels.



# WARTUNGSPAKETE IM ÜBERBLICK

## SICHERHEIT IM ABO



### BASISPAKET ECONOMY (BE)

Das Basispaket bietet Ihnen nicht nur die regelmäßige Wartung Ihrer Anlage. Auch die Reinigung und Nachjustierung von Bauteilen, eine Dichte- und Sicherheitskontrolle sowie die Kontrolle der elektrischen Verdrahtung ist im Preis dieses Pakets inklusive. Zudem wird die Regelung getestet und auf Ihre Komfortwünsche hin eingestellt.



### JAHRESPAKET EXKLUSIV (JE)

Das Jahrespaket fasst die jährliche Wartung Ihrer Anlage sowie die Störungsbehebung in einem Paket zusammen. Neben der Optimierung Ihres Energieverbrauches werden bei der Jahreswartung die gegebenenfalls auftretenden Störungen sofort behoben. Dieses Paket ist in verschiedenen Varianten buchbar, dadurch ist die Jahreswartung die ideale Lösung für die unterschiedlichsten Ansprüche.



### SORGLOSPAKET PREMIUM (SP)

Das Sorglospaket ist der Vollkasko-Schutz für Ihre Heizung. Neben dem jährlichen Service ist im Sorglospaket eine Garantieverlängerung auf fünf Jahre enthalten. Zusätzliche Kosten sparen Sie sich, da die gegebenenfalls benötigten Ersatz- und Verschleißteile (laut Vereinbarung) bereits inkludiert sind.

**Sie erhalten die Vollgarantie für Ihre Heizung auf fünf Jahre!**



Details zu unserem Wartungsangebot – speziell auch für Ihre Heizung – kennen Ihr\*e bösch Kundendiensttechniker\*in.

Kontaktinformationen finden Sie auf der Rückseite dieses Prospekts oder unter [www.boesch.at/Kundendienst](http://www.boesch.at/Kundendienst)



Unsere 250 Kundendiensttechniker\*innen sind für Sie vor Ort.  
365 Tage im Jahr sind wir für Sie erreichbar.

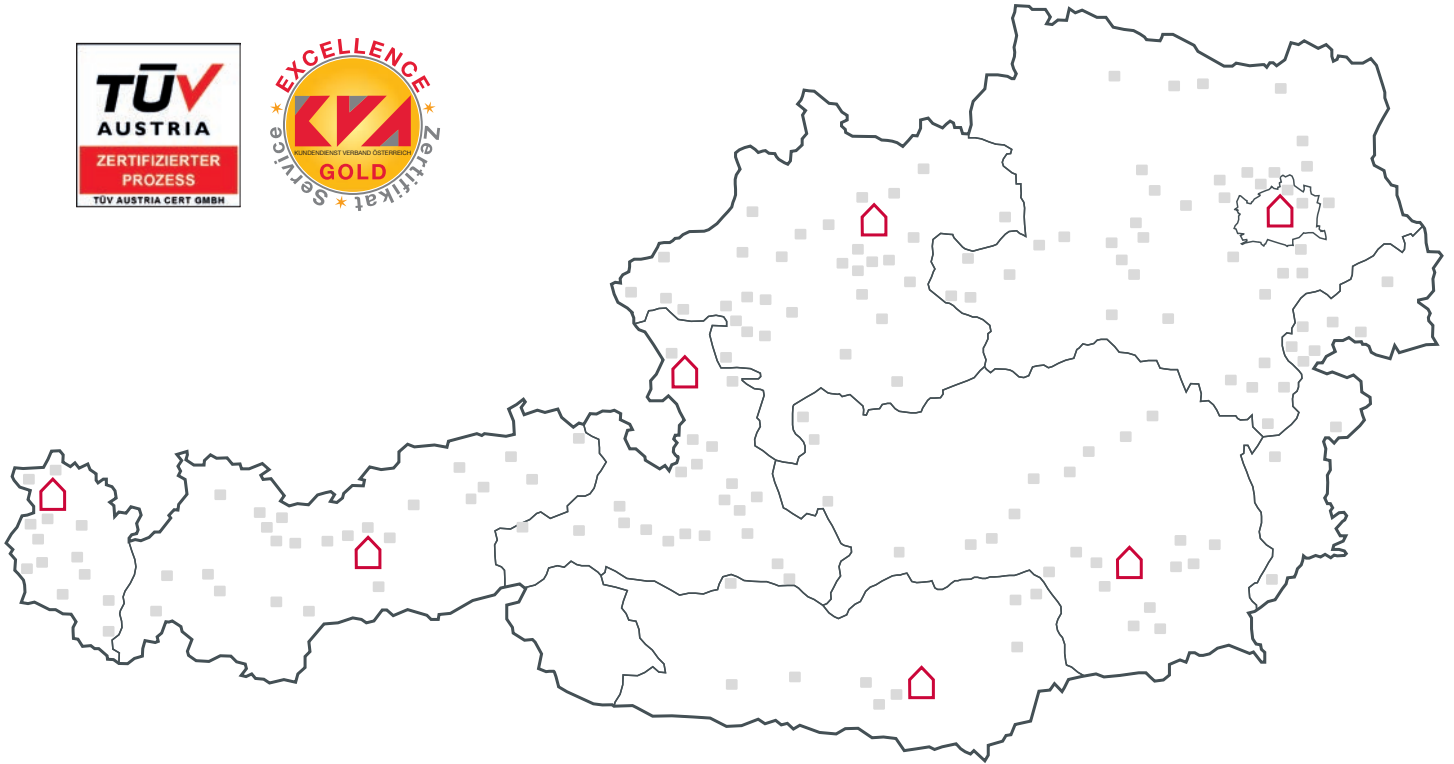

## DER PARTNER IHRES VERTRAUENS

### Walter Bösch GmbH & Co KG

6890 Lustenau, Industrie Nord 12  
T 05577 / 89986  
info@boesch.at  
www.boesch.at

### Tirol

6020 Innsbruck, Valiergasse 60  
T 0512/268820  
tirol@boesch.at

### Salzburg

5101 Bergheim/Salzburg, Oberndorferstr. 16  
T 0662/453737  
salzburg@boesch.at

### Oberösterreich

4060 Linz/Leonding, Gerstmayrstr. 44  
T 0732/672189  
oberoesterreich@boesch.at

### Wien, Niederösterreich, Burgenland

1230 Wien, Eitnergasse 5a  
T 01/8659536  
wien@boesch.at

### Steiermark

8073 Feldkirchen, Hans-Roth-Straße 3  
T 0316/691114  
steiermark@boesch.at

### Kärnten

9020 Klagenfurt, Schaußgasse 5  
T 0463/319401  
kaernten@boesch.at

